

## αυτόματες συρόμενες γυάλινες πόρτες με μπάζες ή με πλαίσια αλουμινίου



Αυτόματη συρόμενη πόρτα INAL<sup>®</sup> διαθέσιμη με μπάζες ή με πλαίσια αλουμινίου για τα κινητά και σταθερά φύλλα, με διακριτική σχεδίαση για εφαρμογές σε εξωτερικούς/εσωτερικούς χώρους και εισόδους.

Ο αυτοματισμός ETERNA EASY για συρόμενες πόρτες είναι εξοπλισμένος με τις πιο προηγμένες λύσεις σε λογισμικό και εξαρτήματα, οι οποίες εξασφαλίζουν μέγιστη ασφάλεια και αξιοπιστία. Αποτελούν την εξέλιξη στις αυτόματες πόρτες συνδυάζοντας την άριστη λειτουργικότητα με τον διακριτικό σχεδιασμό και τη "minimal" αισθητική.



## αυτόματη συρόμενη πόρτα ETERNA 90 EASY



## αυτόματη συρόμενη πόρτα ETERNA 150 EASY



## τεχνικές προδιαγραφές

### Μικρής διατομής

Ένθετο προφίλ ολίσθησης για **ΕΥΚΟΛΗ ΑΝΤΙΚΑΤΑΣΤΑΣΗ**

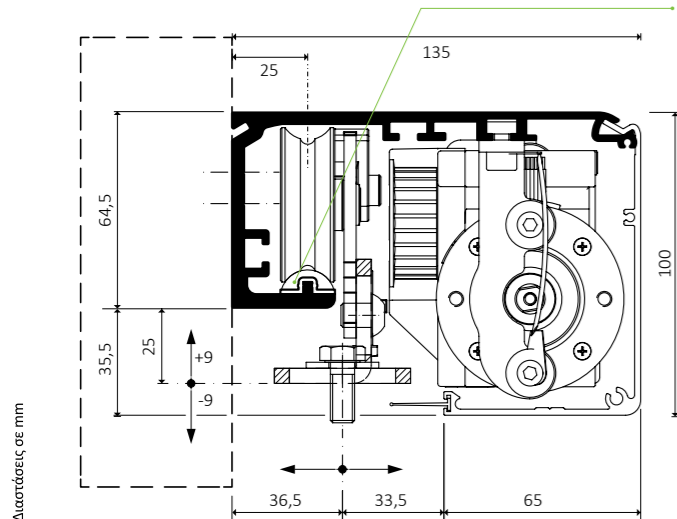

|   | ETERNA 90 EASY                             |  |
|---|--|--|
|   | ΜΟΝΟΦΥΛΛΗ                                  | ΔΙΦΥΛΛΗ                                    |
| Μήκος Ανοίγματος  | 700- 3000mm                                | 900- 3000mm                                |
| Παροχή ηλεκτρικού ρεύματος  | 230V~ 50Hz +/- 10%,<br>115V~ 60 Hz +/- 10% | 230V~ 50Hz +/- 10%,<br>115V~ 60 Hz +/- 10% |
| Μέγιστη Ισχύς Μοτέρ   | 100 W                                      | 100 W                                      |
| Μέγιστο Βάρος   | max. 130 Kg/φύλλο                          | max. 90 Kg/φύλλο                           |
| Ταχύτητα Ανοίγματος   | max. 100 cm/s ανά φύλλο                    | max. 100 cm/s ανά φύλλο                    |
| Ταχύτητα Κλεισίματος  | max. 60 cm/s ανά φύλλο                     | max. 60 cm/s ανά φύλλο                     |
| Μέγιστη Αναμονή   | 0 έως 30 δευτερόλεπτα                      | 0 έως 30 δευτερόλεπτα                      |
| Θερμοκρασία Λειτουργίας   | -15° C ÷ +50°C                             | -15° C ÷ +50°C                             |
| Βαθμός Προστασίας   | IP22                                       | IP22                                       |
| Εκπομπή Θορύβου   | LpA ≤ 70dB (A)                             | LpA ≤ 70dB (A)                             |
| Τροφοδοσία για εξωτερικά αξεσουάρ   | 24 Vdc                                     | 24 Vdc                                     |
| Μέγεθος Μηχανισμού  | 100 x 135 mm                               | 100 x 135 mm                               |
| Μέγιστο Μήκος Μηχανισμού  | 6500mm                                     | 6500mm                                     |
| Συχνότητα Χρήσης  | Συνεχείς                                   | Συνεχείς                                   |
| Δυνατότητα λειτουργίας σε περίπτωση διακοπής ρεύματος με τη χρήση μπαταρίας |  |  |

## τεχνικές προδιαγραφές

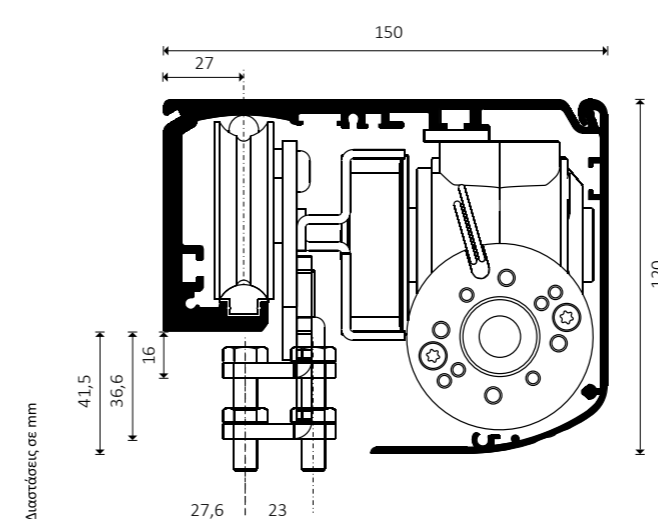

|   | ETERNA 150 EASY                            |  |
|---|--|--|
|   | ΜΟΝΟΦΥΛΛΗ                                  | ΔΙΦΥΛΛΗ                                    |
| Μήκος Ανοίγματος  | 700- 3000mm                                | 900- 3000mm                                |
| Παροχή ηλεκτρικού ρεύματος  | 230V~ 50Hz +/- 10%,<br>115V~ 60 Hz +/- 10% | 230V~ 50Hz +/- 10%,<br>115V~ 60 Hz +/- 10% |
| Μέγιστη Ισχύς Μοτέρ   | 100 W                                      |  |
| Μέγιστο Βάρος   | max. 200 Kg/φύλλο                          | max. 150 Kg/φύλλο                          |
| Ταχύτητα Ανοίγματος   | max. 80 cm/s ανά φύλλο                     | max. 80 cm/s ανά φύλλο                     |
| Ταχύτητα Κλεισίματος  | max. 60 cm/s ανά φύλλο                     | max. 60 cm/s ανά φύλλο                     |
| Μέγιστη Αναμονή   | 0 έως 30 δευτερόλεπτα                      | 0 έως 30 δευτερόλεπτα                      |
| Θερμοκρασία Λειτουργίας   | -15° C ÷ +50°C                             | -15° C ÷ +50°C                             |
| Βαθμός Προστασίας   | IP22                                       | IP22                                       |
| Εκπομπή Θορύβου   | LpA ≤ 70dB (A)                             | LpA ≤ 70dB (A)                             |
| Τροφοδοσία για εξωτερικά αξεσουάρ   | 24 Vdc                                     | 24 Vdc                                     |
| Μέγεθος Μηχανισμού  | 120 x 150 mm                               | 120 x 150 mm                               |
| Μέγιστο Μήκος Μηχανισμού  | 6500mm                                     | 6500mm                                     |
| Συχνότητα Χρήσης  | Συνεχείς                                   | Συνεχείς                                   |
| Δυνατότητα λειτουργίας σε περίπτωση διακοπής ρεύματος με τη χρήση μπαταρίας |  |  |



# αυτόματη συρόμενη πόρτα

με μπάζες αλουμινίου **STEREON®** 100mm άνω & κάτω

**ΧΩΡΙΣ ΠΛΑΙΣΙΟ**



Αυτόματη συρόμενη πόρτα INAL® με άνω και κάτω μπάζες STEREON® 100mm που δεν απαιτούν τρύπες ή εγκοπές στο κρύσταλλο (πατέντα INAL®).

Μία αξιόπιστη, ανθεκτική λύση για αυτόματη συρόμενη πόρτα έως και 3m ύψος που εξασφαλίζει ασφάλεια και σταθερότητα. Διατίθεται με μηχανισμό κλειδώματος ασφαλείας στην κάτω μπάζα. Εύκολη εγκατάσταση, αθόρυβη και ομαλή λειτουργία.

**!Συνδυάστε**  
ΜΕ ΤΟ ΠΡΟΦΙΛ INAL®  
"STEREON" FIXED ΓΙΑ ΤΑ  
ΣΤΑΘΕΡΑ ΚΡΥΣΤΑΛΛΑ

## τεχνικές προδιαγραφές

|                         |  |
|-------------------------|--|
| ΤΥΠΟΣ ΚΡΥΣΤΑΛΛΟΥ        | SECURIT ή TRIPLEX                          |
| ΠΑΧΟΣ ΚΡΥΣΤΑΛΛΟΥ        | 10 - 12mm                                  |
| ΜΕΓΙΣΤΟ ΒΑΡΟΣ ΦΥΛΛΟΥ    | 120Kg                                      |
| ΜΕΓΙΣΤΟ ΠΛΑΤΟΣ ΦΥΛΛΟΥ   | 1,20m                                      |
| ΜΕΓΙΣΤΟ ΥΨΟΣ ΑΝΟΙΓΜΑΤΟΣ | 3,00m                                      |
| ΦΙΝΙΡΙΣΜΑΤΑ             | ΦΥΣΙΚΗ ΑΝΟΔΙΩΣΗ, ΣΑΤΙΝΕ ΑΝΟΔΙΩΣΗ, ΒΑΦΗ RAL |

## προφίλ

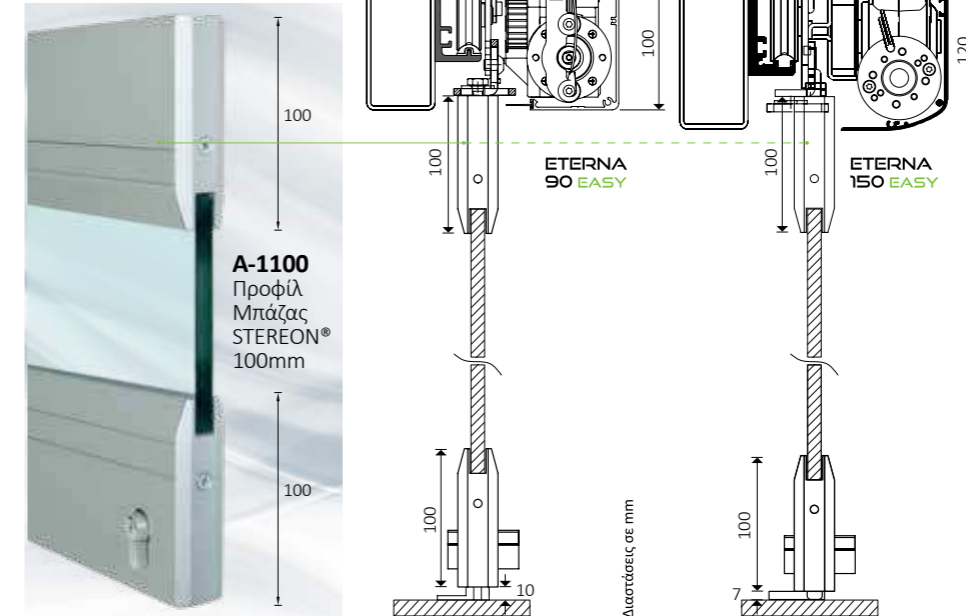

## εφαρμογές

1. ΜΟΝΟΦΥΛΛΗ ΣΥΡΟΜΕΝΗ ΠΟΡΤΑ ΜΕ ΕΝΑ ΣΤΑΘΕΡΟ ΚΡΥΣΤΑΛΛΟ
2. ΜΟΝΟΦΥΛΛΗ ΣΥΡΟΜΕΝΗ ΠΟΡΤΑ
3. ΔΙΦΥΛΛΗ ΣΥΡΟΜΕΝΗ ΠΟΡΤΑ ΜΕ ΔΥΟ ΣΤΑΘΕΡΑ ΚΡΥΣΤΑΛΛΑ
4. ΔΙΦΥΛΛΗ ΣΥΡΟΜΕΝΗ ΠΟΡΤΑ

## ραντάρ



## επιλογέας προγραμμάτων



## οδηγός δαπέδου



## στεγανοποίηση

- 701** ΜΠΑΡΑ ΒΟΥΡΤΣΑΚΙ
- 752** ΠΡΟΦΙΛ ΓΩΝΙΑΚΗΣ ΣΤΕΓΑΝΟΠΟΙΗΣΗΣ
- 751 + 703**
- 751** ΠΡΟΦΙΛ ΟΡΙΖΟΝΤΙΑΣ ΣΤΕΓΑΝΟΠΟΙΗΣΗΣ
- 703** ΒΟΥΡΤΣΑ L18 & L35 (ΓΙΑ 751 & 752)
- 1412** ΣΤΕΓΑΝΟΠΟΙΗΤΙΚΟ ΠΡΟΦΙΛ ΜΕ ΒΟΥΡΤΣΑ
- 1422** ΣΤΕΓΑΝΟΠΟΙΗΤΙΚΟ ΠΡΟΦΙΛ ΜΕ ΓΩΝΙΑΚΟ ΦΤΕΡΟ 15 & 24mm

## επιλογές κλειδωμάτων

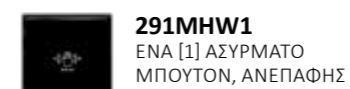
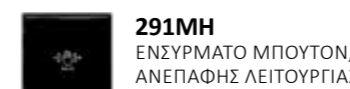

## τηλεχειρισμός



\* Η εφαρμογή απαιτεί όπες στο κρύσταλλο